

## Mässing, för automatisering

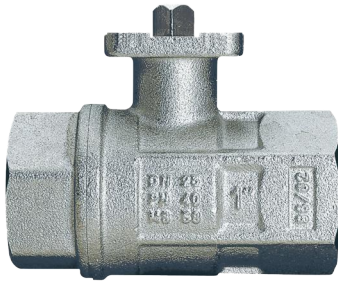

### Serie 2500

2-delad kulventil för automatisering.  
Fullt genomlopp.

Montagefläns enligt ISO5211 för direktmontage av pneumatiskt eller elektriskt manöverdon.  
Ventilen levereras utan handspak.

### Teknisk Specifikation

|                   |                                   |
|-------------------|-----------------------------------|
| Ventilhus:        | Mässing CW617N UNI EN 12165       |
| Kula:             | Mässing CW617N UNI EN 12165       |
| Spindel:          | Mässing CW614N UNI EN 12164       |
| Tätningar:        | PTFE och FKM                      |
| Temperaturområde: | -20...+160°C                      |
| Anslutning:       | Invändig gänga enl UNI EN 10226-1 |

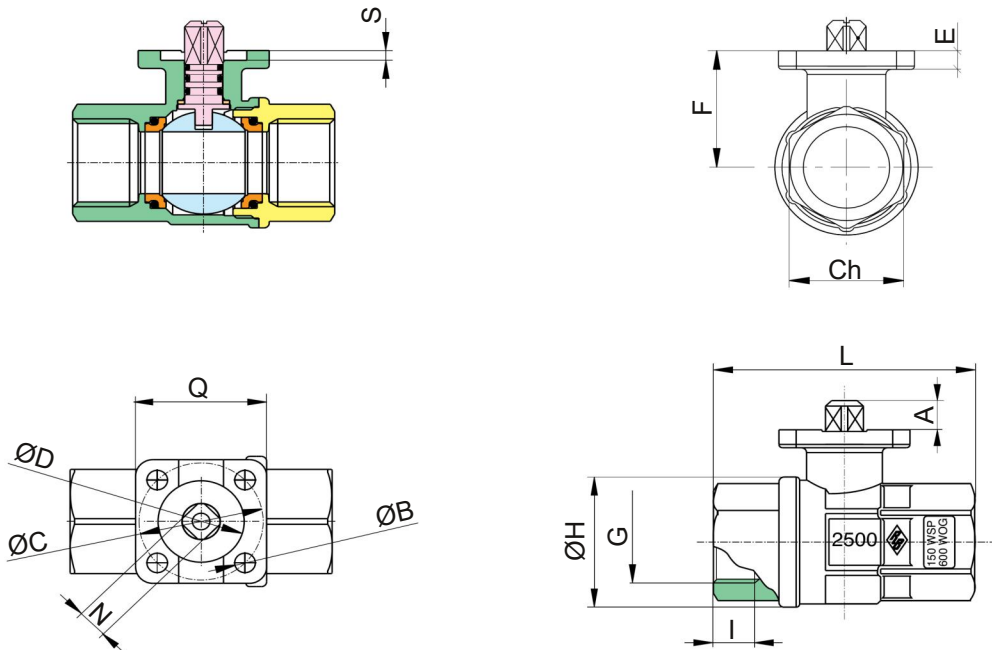

### Dimensioner

| Benämning   | DN  | G"    | Q  | I    | Ch  | ØH    | L   | A    | ØB | ØC | ØD | S | E    | F     | N  | Kv     | PN | Kg    |
|-------------|-----|-------|----|------|-----|-------|-----|------|----|----|----|---|------|-------|----|--------|----|-------|
| 2500-1/4"   | 08  | 1/4   | 38 | 11,0 | 27  | 33,5  | 67  | 9    | 6  | 36 | 25 | 2 | 5,5  | 32,5  | 9  | 5,4    | 40 | 0,37  |
| 2500-3/8"   | 10  | 3/8   | 38 | 11,4 | 27  | 33,5  | 67  | 9    | 6  | 36 | 25 | 2 | 5,5  | 32,5  | 9  | 6,0    | 40 | 0,35  |
| 2500-1/2"   | 15  | 1/2   | 38 | 15,0 | 27  | 33,5  | 67  | 9    | 6  | 36 | 25 | 2 | 5,5  | 32,5  | 9  | 16,3   | 40 | 0,31  |
| 2500-3/4"   | 20  | 3/4   | 38 | 16,3 | 32  | 40,0  | 76  | 9    | 6  | 36 | 25 | 2 | 5,5  | 34,5  | 9  | 29,5   | 40 | 0,40  |
| 2500-1"     | 25  | 1     | 38 | 19,1 | 41  | 49,0  | 90  | 9    | 6  | 36 | 25 | 3 | 6,0  | 45,5  | 9  | 43,0   | 40 | 0,75  |
| 2500-1 1/4" | 32  | 1 1/4 | 38 | 21,4 | 50  | 58,5  | 102 | 9    | 6  | 36 | 25 | 3 | 6,0  | 49,0  | 9  | 89,0   | 40 | 1,05  |
| 2500-1 1/2" | 40  | 1 1/2 | 50 | 21,4 | 55  | 73,0  | 114 | 11   | 7  | 50 | 35 | 3 | 10,0 | 64,0  | 11 | 230,0  | 40 | 1,73  |
| 2500-2"     | 50  | 2     | 50 | 25,7 | 70  | 91,5  | 138 | 11   | 7  | 50 | 35 | 3 | 8,0  | 73,2  | 11 | 265,0  | 40 | 2,98  |
| 2500-2 1/2" | 65  | 2 1/2 | 70 | 30,2 | 90  | 114,5 | 165 | 15   | 9  | 70 | 55 | 3 | 9,0  | 88,5  | 14 | 540,0  | 25 | 4,20  |
| 2500-3"     | 80  | 3     | 70 | 33,3 | 105 | 136,0 | 188 | 15   | 9  | 70 | 55 | 3 | 9,0  | 98,0  | 14 | 873,0  | 16 | 6,28  |
| 2500-4"     | 100 | 4     | 70 | 39,3 | 130 | 166,0 | 225 | 17,5 | 9  | 70 | 55 | 3 | 8,5  | 116,5 | 17 | 1390,0 | 16 | 10,25 |